

XVII^{TO} Национално състезание по ориентиране
за купа „Великден“
град Търговище 03.04 - 04.04.2010 г.



☞ **РЪКОВОДСТВО:**

Главен съдия	Диан Бонев
Главен секретар	Петранка Ангелова
Главен Технически ръководител	Хюсеин Велиев
Контролен съдия	Илиан Дянков
Компютърна обработка	Димитър Стефанов
Старши съдия Старт	Дамян Бонев
Старши съдия Финал	Николай Видов

☞ **ПРОГРАМА:**

03.04.2010 /събота/

-13.00 часа - старт на първите номера – средна дистанция -карта „Бункера“ село Момино

04.04.2010 /неделя/

-10.00 ч. - старт на първите номера-дълга дистанция - карта „Момино“ село Момино

-14.00 ч. - обявяване на резултатите, награждаване на победителите и закриване на състезанието.

I ден - Средна дистанция:

Карта: „Момино-Бункера“, Мащаб 1:7500; Хоризонтали през 5 м. Обновена и Издадена през м. март 2006 година и обновена през 2010 година. Размер на картния лист А4. Картите са запечатани в найлонови пликкове.

Релеф: Средно пресечен с ясно изразени теренни форми. На места има множество купчини камъни и оврази.

Растителност: 70 % широколистна гора и 30% открити площи.

Пътна мрежа: Слабо до силно развита. В момента има много малки пътеки създадени от пасящите в района животни, които не са отбелязани на картата.

Хидрография: В района има малка река, която в момента е пресъхнала.

Допълнителна информация :

До финала се достига с помоща на схемата в края на бюлетина.

Старта и финала са на разстояние -200 м, приблизително 3-4мин. бавно ходене. От финала до старта ще има маркировка.

Организация на СТАРТА - Състезателите трябва да се явят на старта за проверка 3 минути преди времето им за стартиране. След като влезе в стартовия коридор всеки състезател **ИЗЧИСТВА** своята SI карта в поставените за целта SI станции. След това всеки състезател **ПРОВЕРЯВА** задължително своята SI карта в следващата SI станция. В стартовите клетки ще се раздават и описания на маршрутите. Картите се вземат на точка „К“. Разстоянието от стартовата линия до точка "К" е 130 м. и задължително се бяга по маркираната отсечка.

Вода в района на старта няма.

Организация на ФИНАЛА : Състезателите финишират по маркирана отсечка от последна контролна точка. На финалната линия има поставени две SI станции, в които всеки състезател при финиширане поставя своята SI карта за да маркира финалното си време. След финиширането състезателите преминават по маркиран коридор за обработване на SI картата. Картите задължително се събират на финала до стартирането на последния състезател. Състезател който не е финиширал трябва задължително да мине през финала и да предаде своята карта. Разстоянието от последна точка до финала е 130 м.

Контролните знаци са тип фенер на стойки оборудвана със SI станция и един перфоратор, като сигнатурата е на самата SI станцията. При проблем със SI станцията състезателите перфорират върху картата си. (Виж схемата в края)
Всеки състезател получава описание на к.т. като влезне в стартовия коридор.

 **ТЕХНИЧЕКИ ДАННИ:**

I ден - Средна дистанция:

Възрастова група	Дължина	Брой К.Т.	Възрастова група	Дължина	Брой К.Т.
Ж-10	1.1 км	3 к.т.	М-10	1.1 км	3 к.т.
Ж-12	1.9 км	11 к.т.	М-12	1.9 км	11 к.т.
Ж-14	2.3 км	12 к.т.	М-14	3.4 км	14 к.т.
Ж-16	3.4 км	14 к.т.	М-16	3.9 км	16 к.т.
Ж-18	3.9 км	16 к.т.	М-18	4.9 км	20 к.т.
Ж-21	4.1 км	17 к.т.	М-21	4.9 км	20 к.т.
Ж-35	3.9 км	16 к.т.	М-35	4.1 км	17 к.т.
Ж-40	3.3 км	15 к.т.	М-40	3.9 км	16 к.т.
Ж-50	2.7 км	13 к.т.	М-50	3.3 км	15 к.т.
Ж-60	2.3км	12 к.т.	М-60	2.7 км	13 к.т.

 **ОПИСАНИЕ на Контролните точки:**

Описание на контролните точки има отпечатано на лицевата страна на картния лист. Всеки състезател си взема описание като влезне в стартовия коридор.

II ден - Дълга дистанция:

Карта : "Момино" Мащаб 1:10000, Хоризонтали през 5 м. Издадена през м. април на 2006 година и обновена през 2010 година. Размер на картния лист А4. Картите са запечатани в найлонови пликове.

Релеф: Средно пресечен с ясно изразени теренни форми.

Растителност : 90 % широколистна растителност и 10% иглолистна растителност с различни категории на проходимост. На места има подраст.

Пътна мрежа : Слабо до силно развита. В момента има много малки пътеки създадени от пасящите в района животни, които не са отбелязани на картата.

Хидрография : В района липсват каквито и да е водоизточници в близост до финала.

Допълнителна информация:Състезателния център за втория ден е стадиона на село Момино. От Състезателния център до финала е 800 метра, приблизително 12-15 мин. бавно ходене. Старта и финала са на разстояние-200 м.

Организация на СТАРТА - Състезателите трябва да се явят на старта за проверка 3 минути преди времето им за стартиране. След като влезе в стартовия коридор всеки състезател **ИЗЧИСТВА** своята SI карта в поставените за целта SI станции. След това всеки състезател **ПРОВЕРЯВА** задължително своята SI карта в следващата SI станция. В стартовите клетки ще се раздават и описания на маршрутите. Картите се вземат на точка „К“. Разстоянието от стартовата линия до точка "К" е 80 м. и задължително се бяга по маркираната отсечка. Има вода в района на старта и финала. Разстоянието от последна точка до финала е 150 м

ТЕХНИЧЕКИ ДАННИ:

II ден- Дълга дистанция:

Възрастова група	Дължина	Брой К.Т.	Възрастова група	Дължина	Брой К.Т.
Ж-10	1.0 км	3 к.т.	М-10	1.0 км	3 к.т.
Ж-12	2.1 км	6 к.т.	М-12	2.3 км	8 к.т.
Ж-14	2.3 км	8 к.т.	М-14	4.2 км	10 к.т.
Ж-16	4.2 км	10 к.т.	М-16	6.5 км	16 к.т.
Ж-18	5.5 км	15 к.т.	М-18	9.2 км	21 к.т.
Ж-21	7.3 км	17 к.т.	М-21	9.2 км	21 к.т.
Ж-35	5.5 км	15 к.т.	М-35	7.3 км	17 к.т.
Ж-40	5.3 км	12 к.т.	М-40	6.5 км	16 к.т.
Ж-50	4,2 км	10 к.т.	М-50	5.3 км	12 к.т.
Ж-60	2.9 км	9 к.т.	М-60	4.2 км	10 к.т.

ОПИСАНИЕ на Контролните точки :

Всеки състезател получава описание на контролните точки в стартовия коридор.

Контролните знаци са тип фенер на стойки оборудвана със СИ станция и перфоратор, като сигнатурата е на самата СИ станцията.

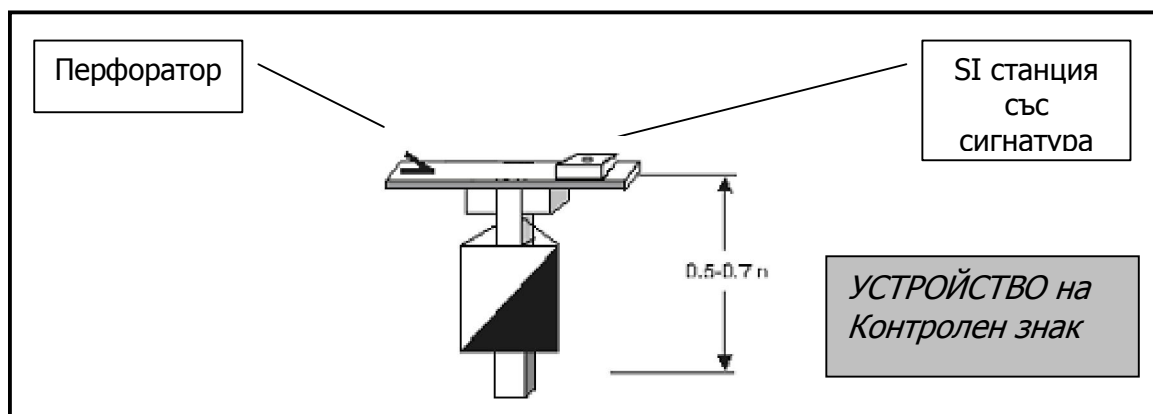

Молим, отпадъците да не се изхвърлят извън определените за това места.
Паркирането на превозните средства да става на определените за това места.

Организаторите пожелават успех на всички участници !!!